

TYPRUM 1V

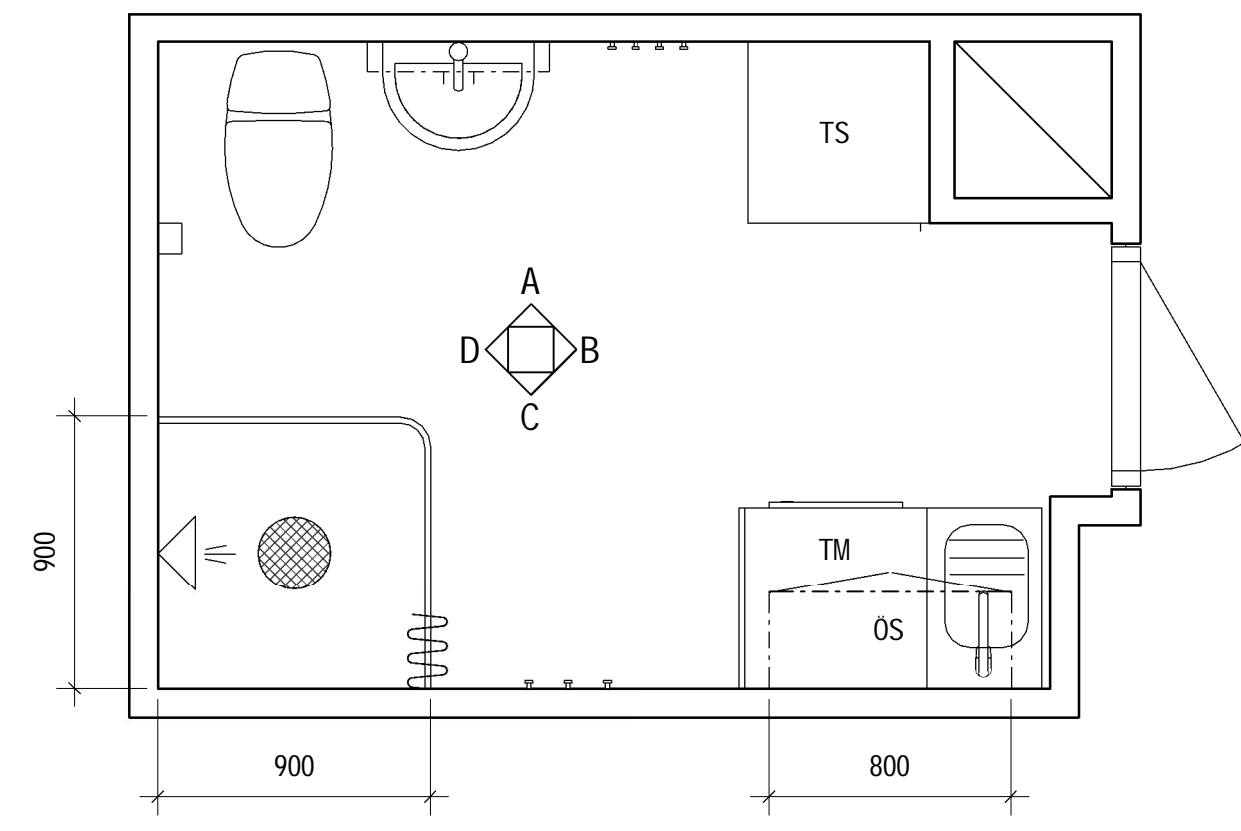

PLAN

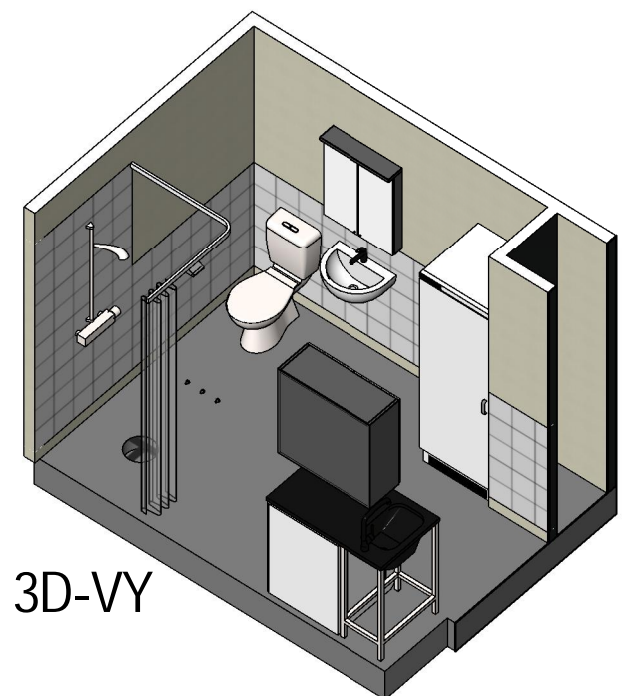

3D-VY

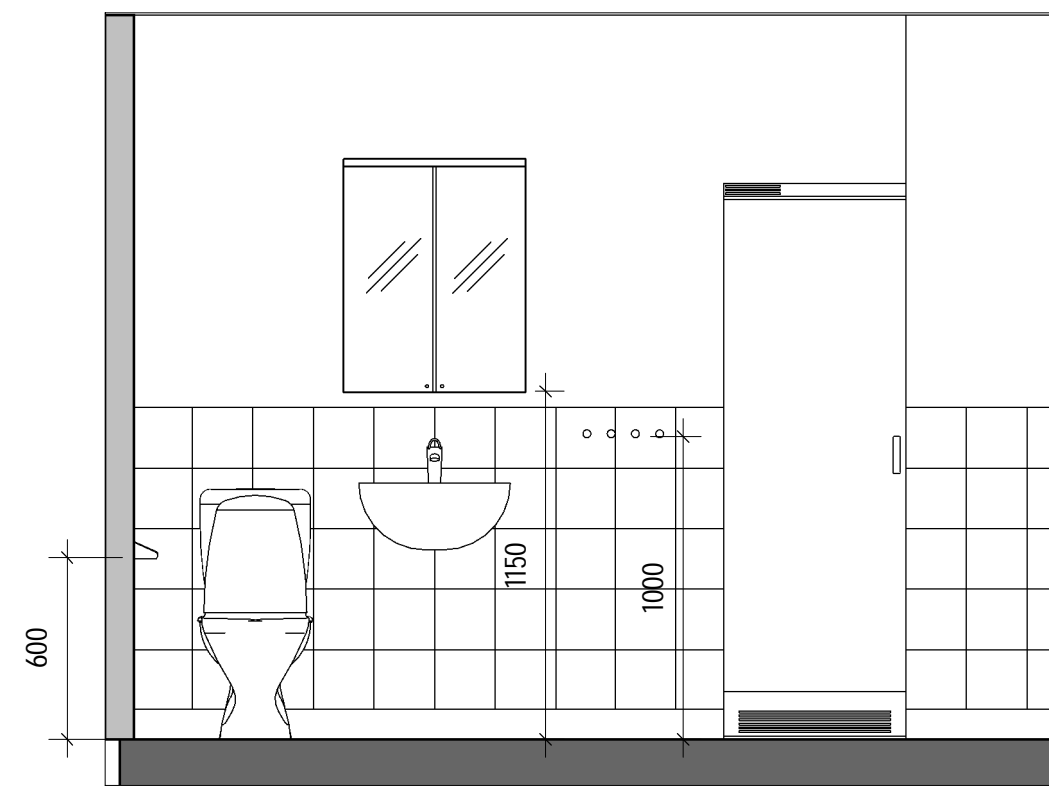

VY A

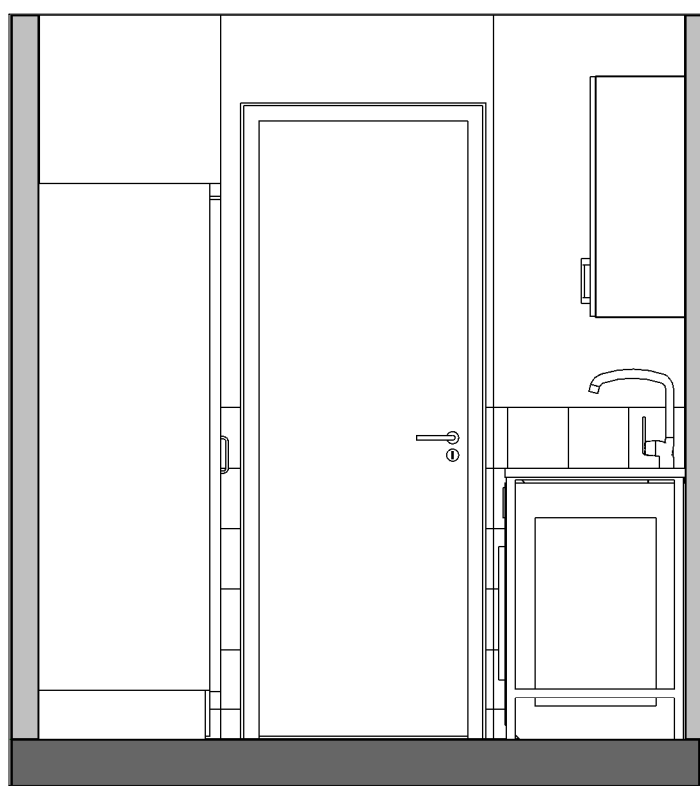

VY B

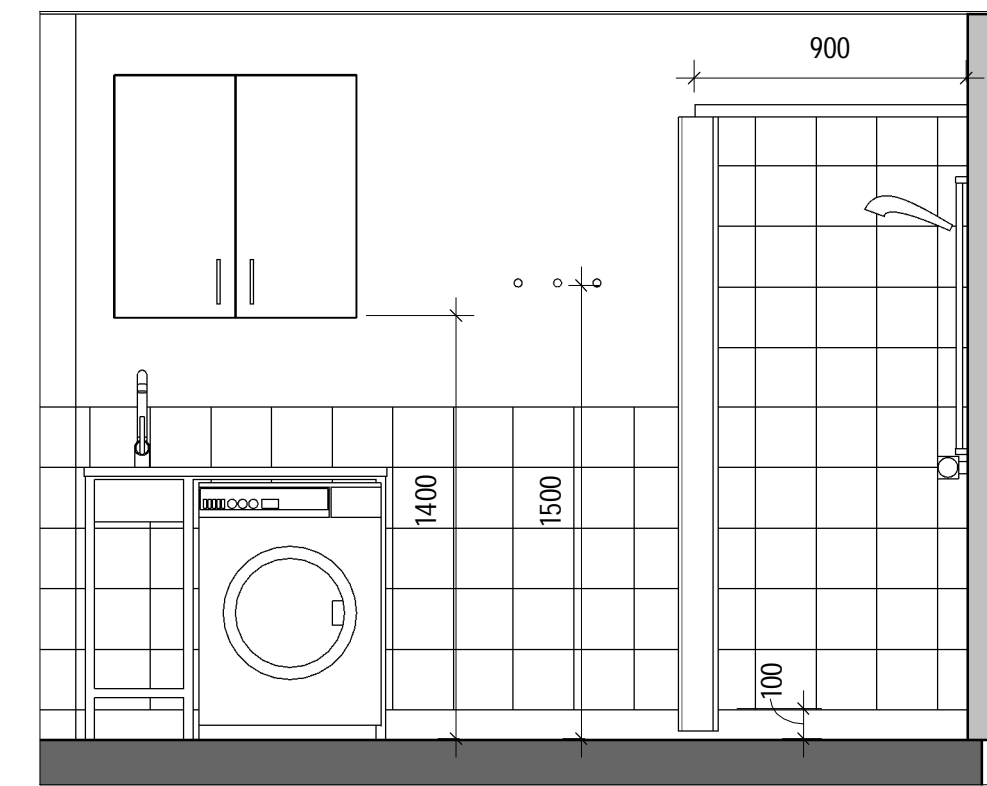

VY C

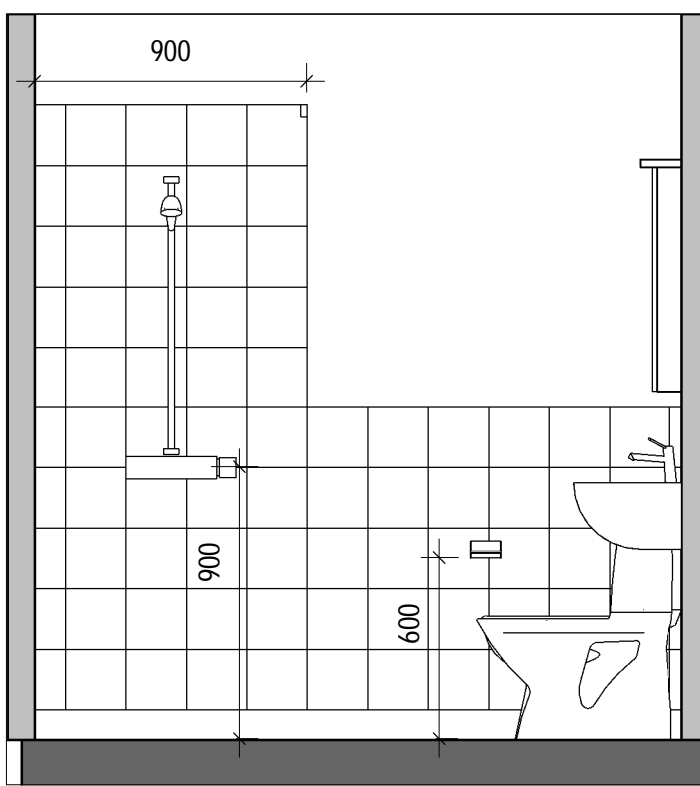

VY D

ALLMÄNNA FÖRESKRIFTER

MÄTT ANGES I MILLIMETER
MÄTT KONTROLLERAS PÅ PLATS FÖRE UTFÖRANDE
MÄTTSATTA DELAR GÄLLER FÖRE SKALMÄTT

TM = TVÄTTMASKIN
TS = TORKSKÅP
OS = ÖVERSKÅP

UTRUSTNING
- TVÄTTMASKIN B=600, D=600 MM
- TORKSKÅP B=600, D=600 MM
- TVÄTTBANK B=1000, D=600 MM ROSTFRI
ELEMENT-/INSTALLATIONSSKYDD PÅ BAKSIDA
- ÖVERSKÅP OVAN TVÄTTBANK B=800, D=300, H=800 MM
(I VISSA FALL B=600, SE MÄTT PÅ RITNING)
- BADRUMSSKÅP B=600, H=900 MM
- SPEGEL B=600, H=900 MM

HÄNVISNINGAR
SE OMRÅDESKARTA FRÅN BOSTADEN.

ANTAL

HÖGER 10 ST
VÄNSTER 10 ST
TOTALT 20 ST

FÖREKOMST

KV. GRÄVLINGEN
BJÖRNVÄGEN 240 VÄNSTER
BJÖRNVÄGEN 238 VÄNSTER
BJÖRNVÄGEN 236 HÖGER
BJÖRNVÄGEN 234 HÖGER
BJÖRNVÄGEN 228 VÄNSTER
BJÖRNVÄGEN 226 VÄNSTER
BJÖRNVÄGEN 224 HÖGER
BJÖRNVÄGEN 222 HÖGER
BJÖRNVÄGEN 216 VÄNSTER
BJÖRNVÄGEN 214 VÄNSTER
BJÖRNVÄGEN 212 HÖGER
BJÖRNVÄGEN 210 HÖGER

KV. ORMSLÅN
BJÖRNVÄGEN 100 VÄNSTER
BJÖRNVÄGEN 98 HÖGER
BJÖRNVÄGEN 96 VÄNSTER
BJÖRNVÄGEN 94 HÖGER
BJÖRNVÄGEN 88 VÄNSTER
BJÖRNVÄGEN 86 HÖGER
BJÖRNVÄGEN 84 VÄNSTER
BJÖRNVÄGEN 82 HÖGER

TYPRUM 1H

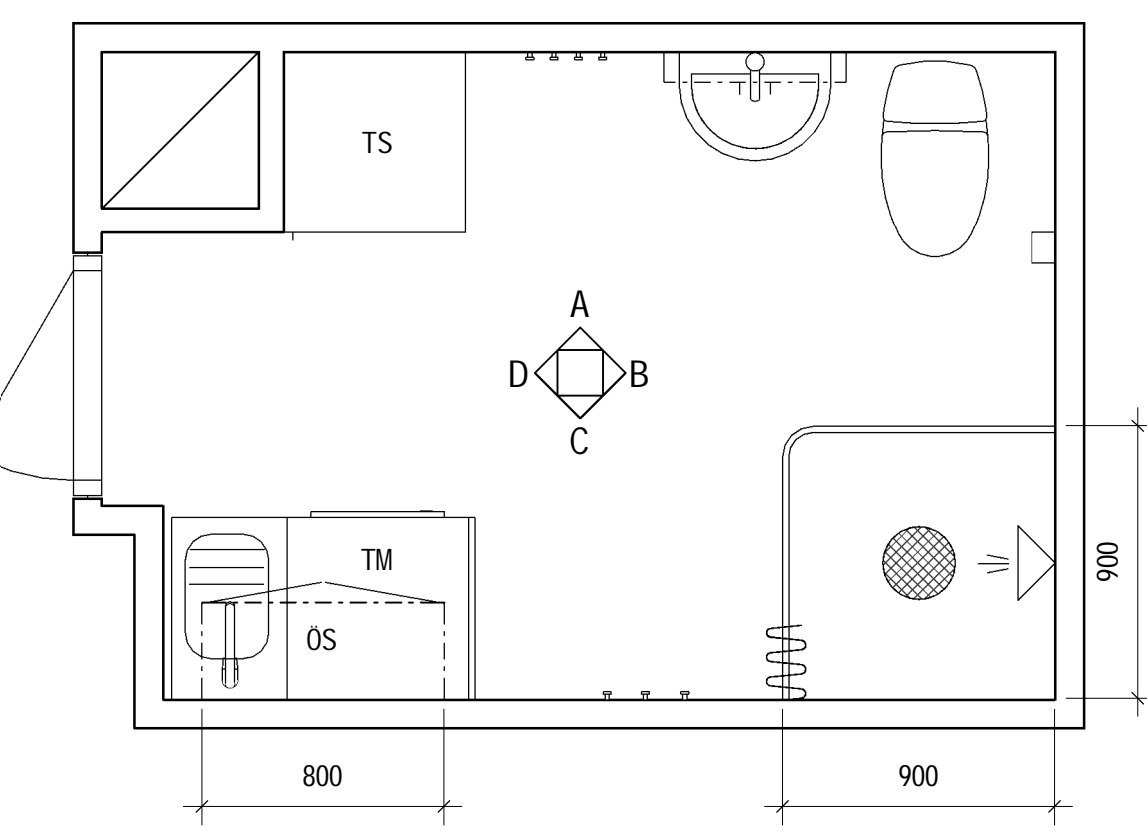

PLAN

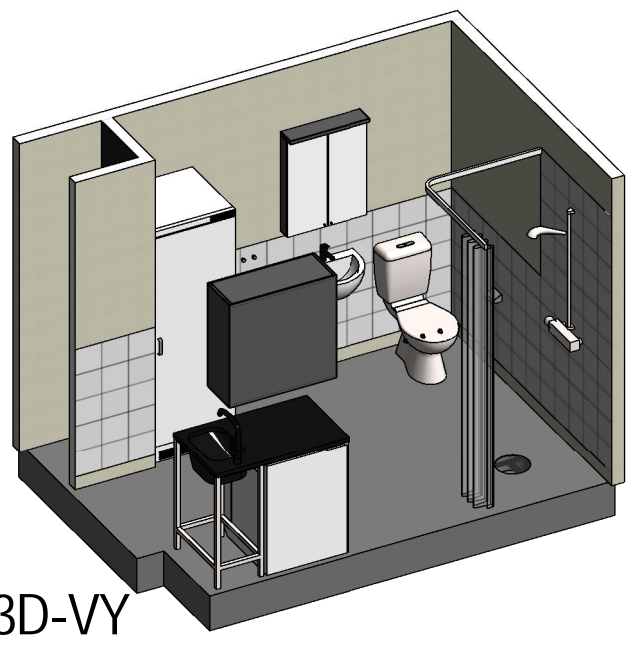

3D-VY

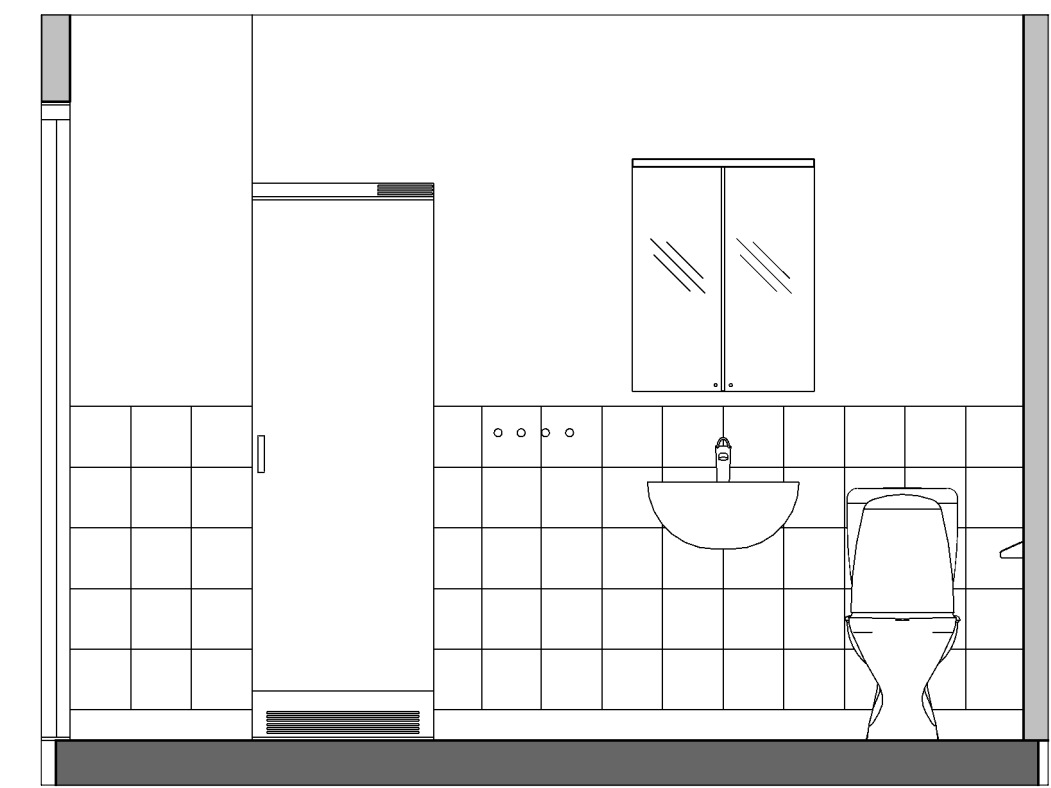

VY A

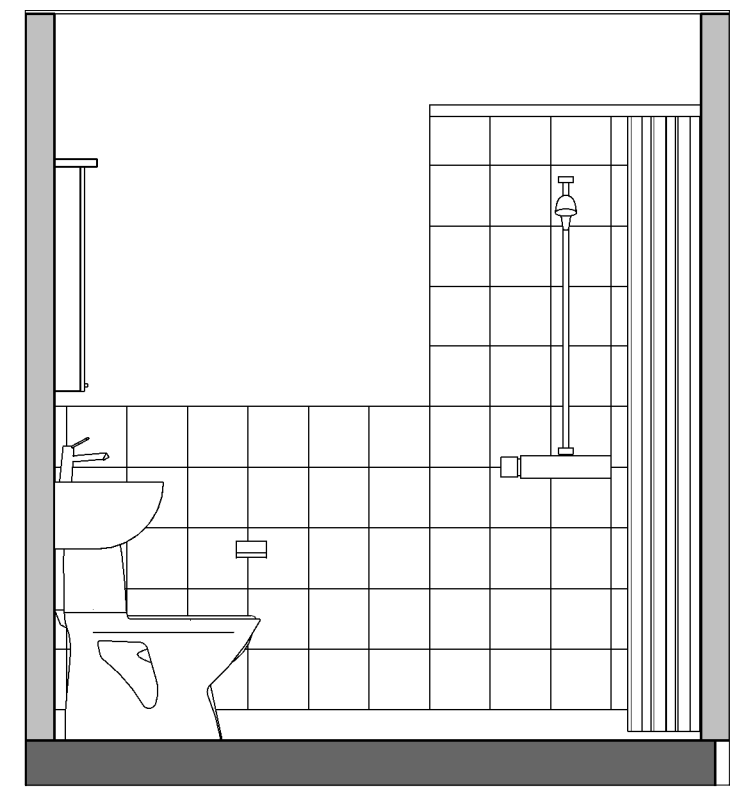

VY B

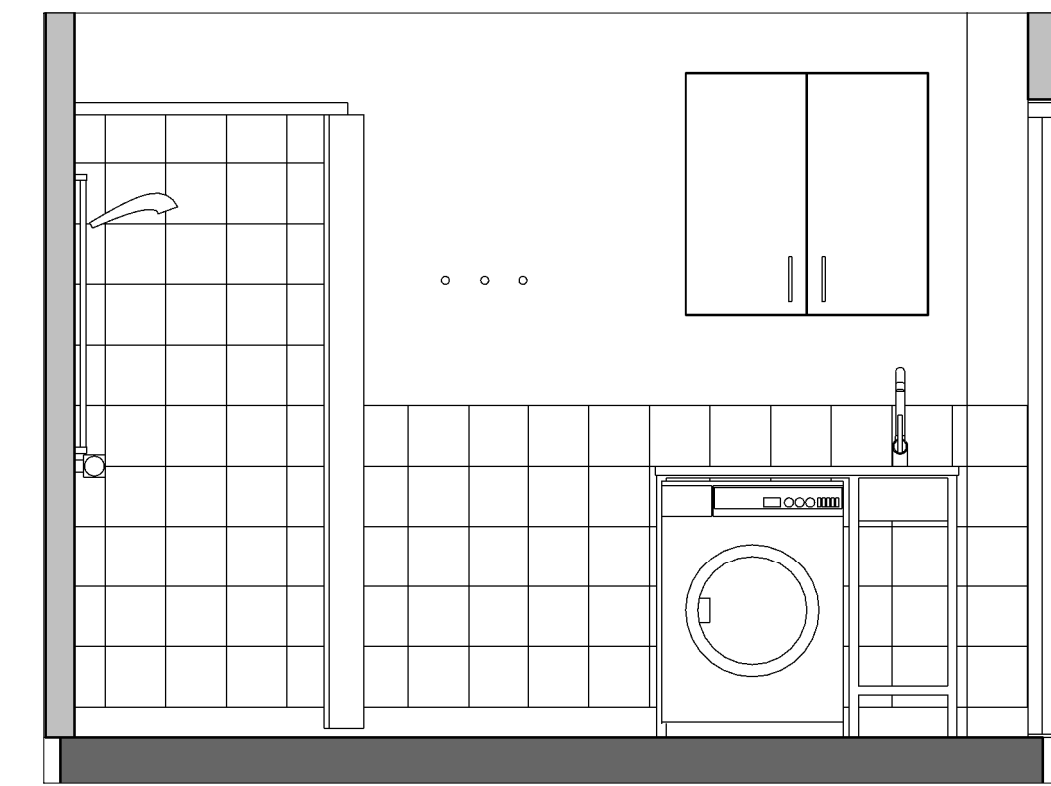

VY C

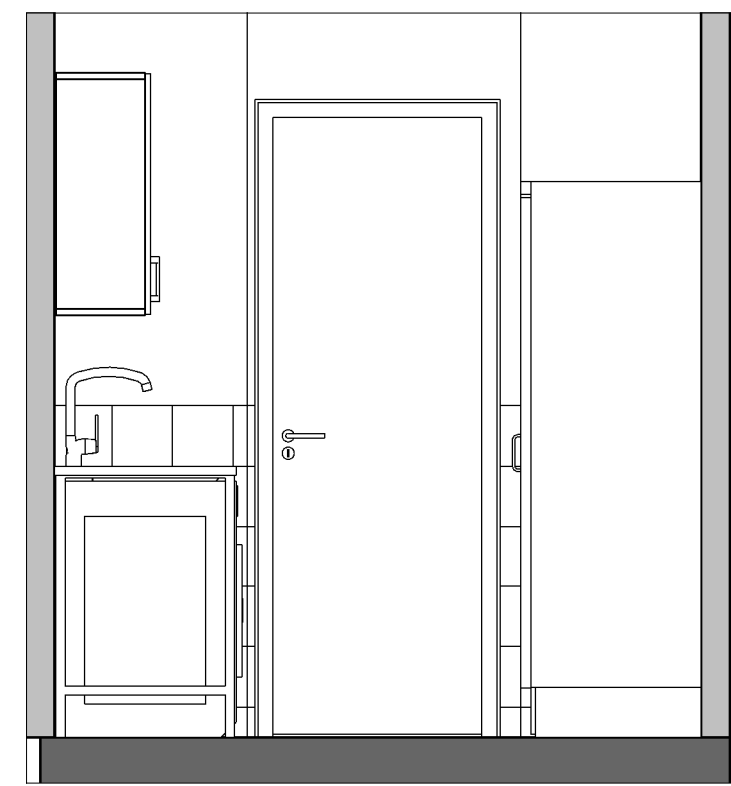

VY D

2018-01-12

BET	ÄNDRINGEN AVSER	DATUM	SIGN
PRELIMINÄRHANDLING			
Badrumsrenovering Marieberg			
Bostaden			
<small>Sweco Architects AB Trädgårdsgatan 7E, 753 09 LIPPSALA Telefon 018-17 20 00 org.nr. 5561724606, site Stockholm www.sweco.se</small>			
SWECO			
LIPPROG NR 11002496	RITAD/KONSTR AV VONA	HANDLAGGARE VONA	
DATUM	ANSVARIG MI VON AHN		
TYPRUM 1 RUMSUPPSTÄLLNING			
SKALA A1 1:25 A3 1:50	NUMMER A-46.0-01		BET

2018-01-12 08:25:09 S:\SEC\Location\Ulf01\PROJEKT\23170111002519_NUS_2018.D_omb_d_omb_for_Smarftrahab\000\20-orig\Bostaden\typrum\typrum1v\typrum1v.dwg

ALLMÄNNA FÖRESKRIFTER

MÄTT ANGES I MILLIMETER
MÄTT KONTROLLERAS PÅ PLATS FÖRE UTFÖRANDE
MÄTTSATTA DELAR GÄLLER FÖRE SKALMÄTT

TM = TVÄTTMASKIN
TS = TORRSKÅP
OS = ÖVERSKÅP

UTRUSTNING

- TVÄTTMASKIN B=600, D=600 MM
- TORRSKÅP B=600, D=600 MM
- TVÄTTBANK B=1000, D=600 MM, ROSTFRI
- ELEMENT-/INSTALLATIONSSKYDD PÅ BAKSIDA
- ÖVERSKÅP OVAN TVÄTTBANK B=800, D=300, H=800 MM
- (I VISSA FALL B=600, SE MÄTT PÅ RITNING)
- BADRUMSSKÅP B=600, H=770 MM
- SPEGEL B=600, H=900 MM

HÄNVISNINGAR

SE OMRÅDESKARTA FRÅN BOSTADEN.

TYPRUM 2H: BADRUM

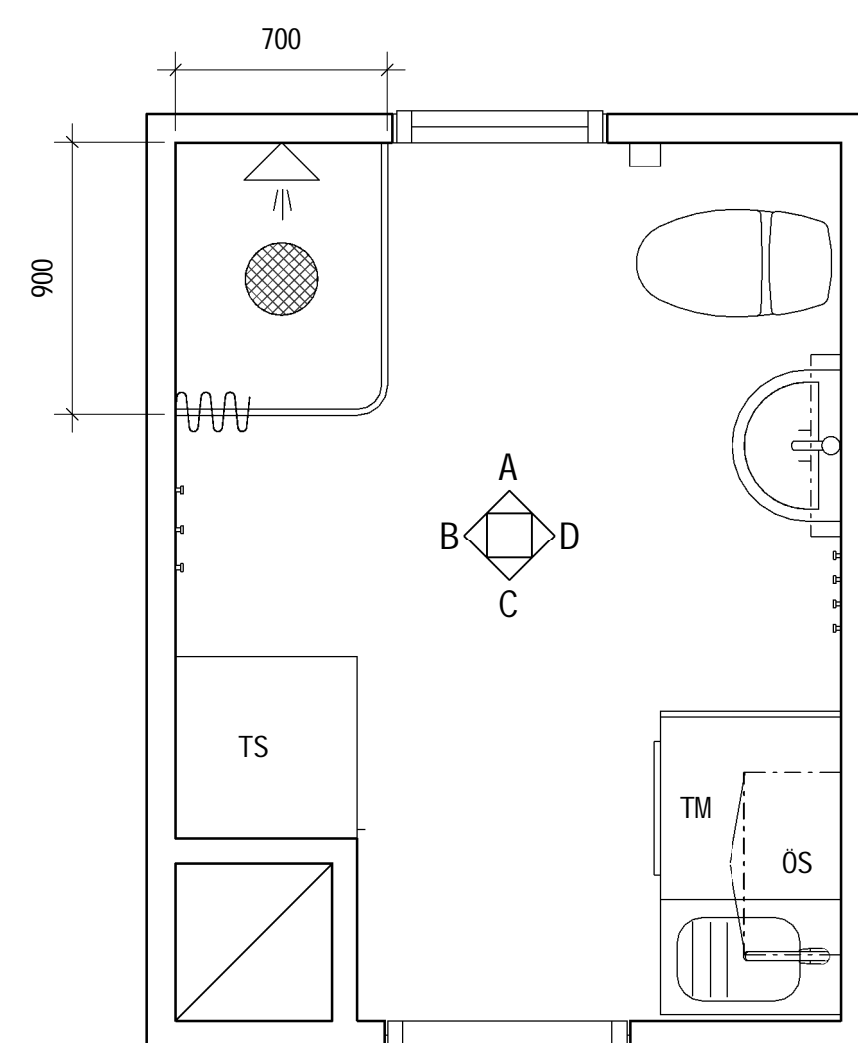

PLAN

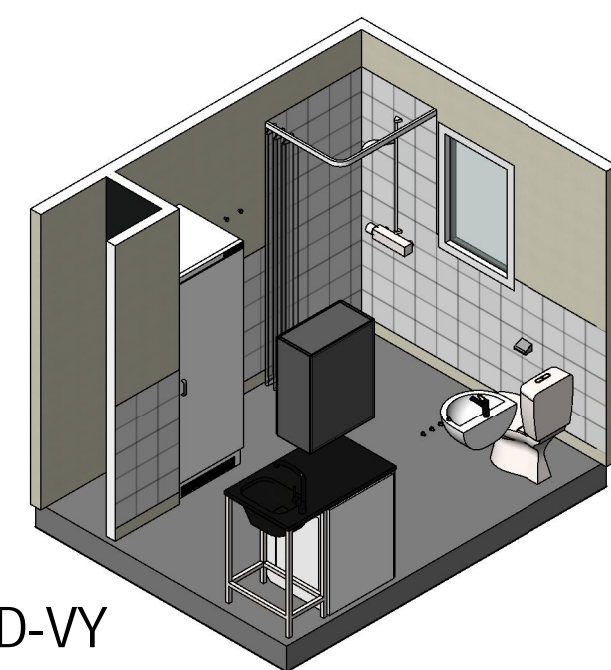

3D-VY

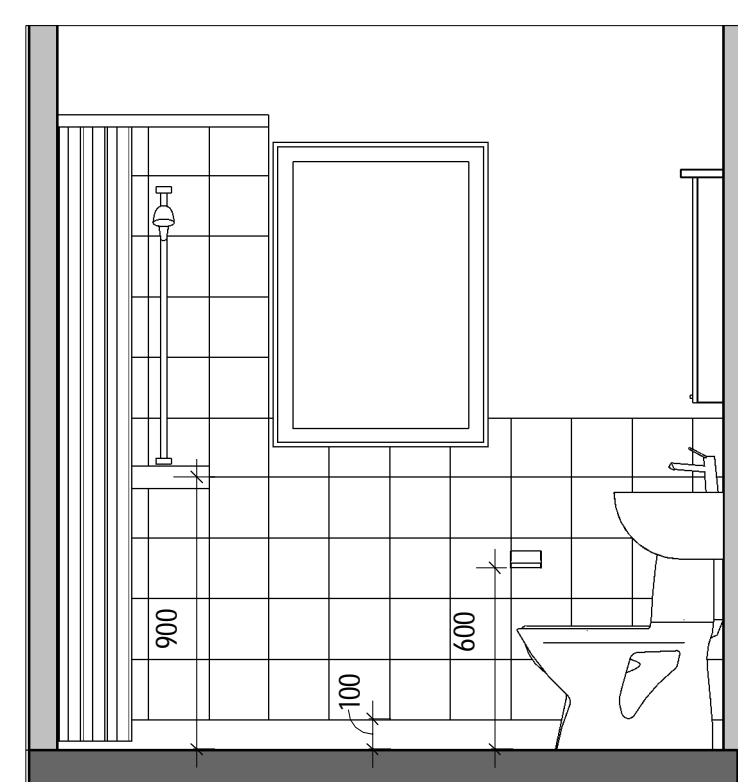

VY A

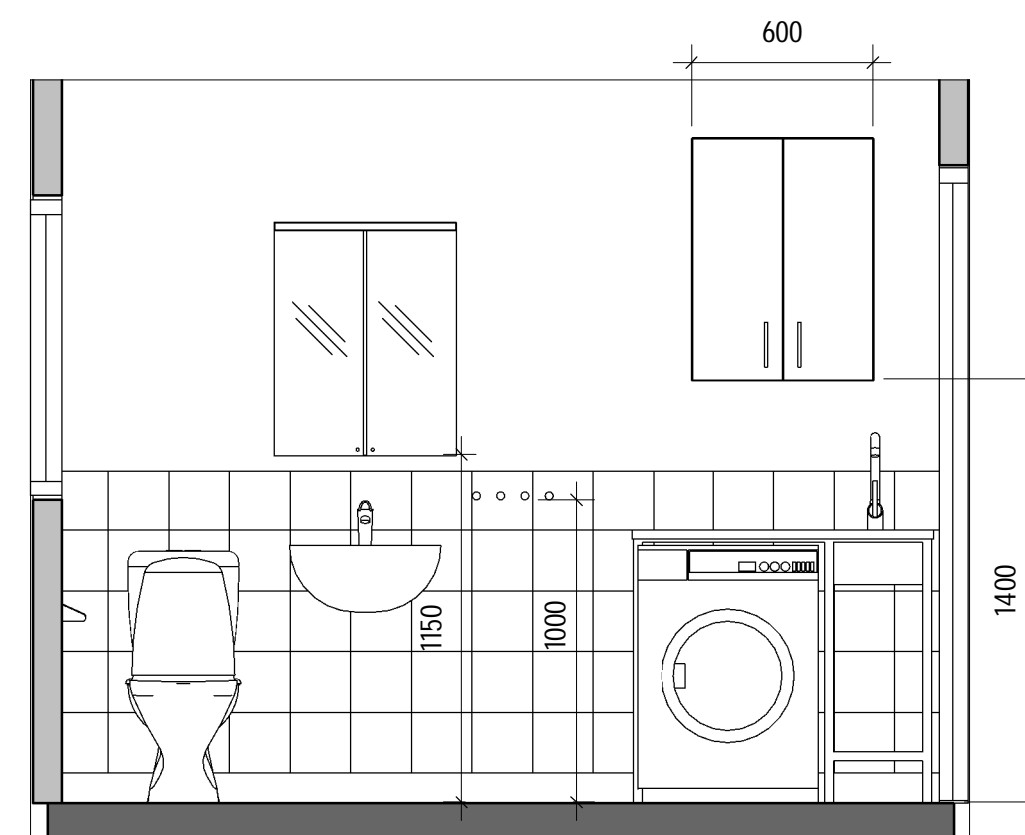

VY B

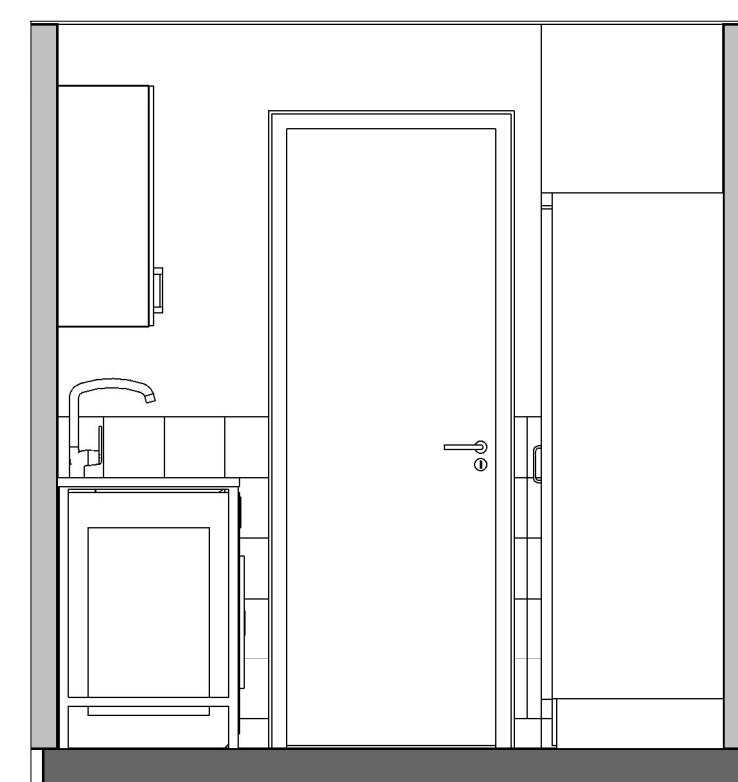

VY C

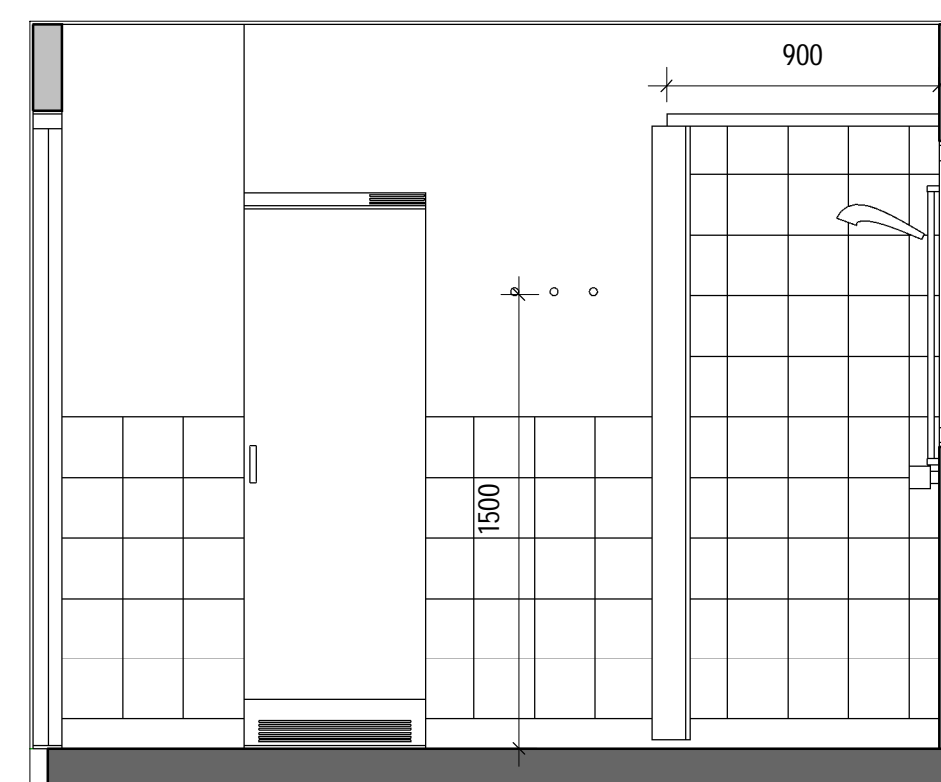

VY D

TYPRUM 2H: WC

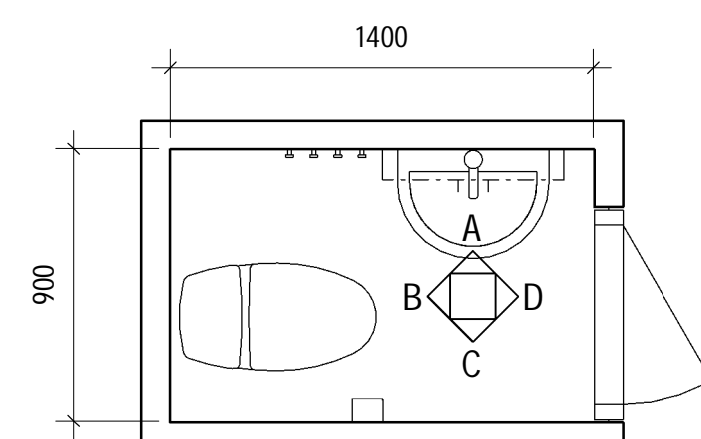

PLAN

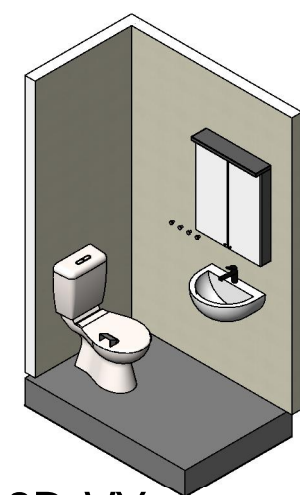

3D-VY

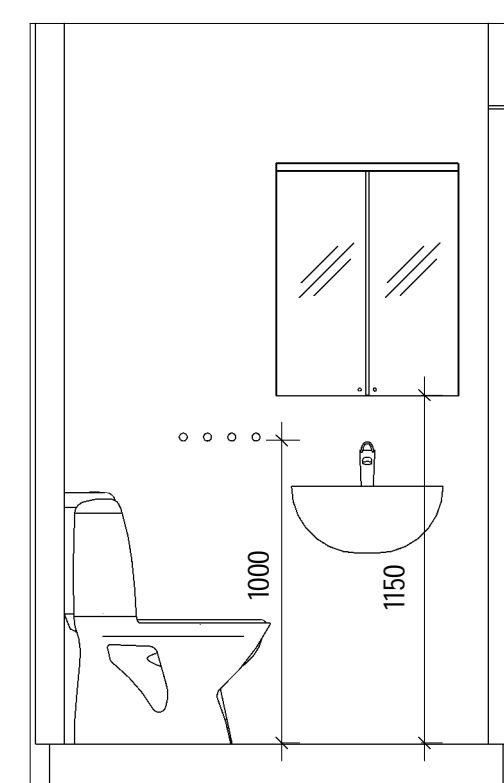

VY A

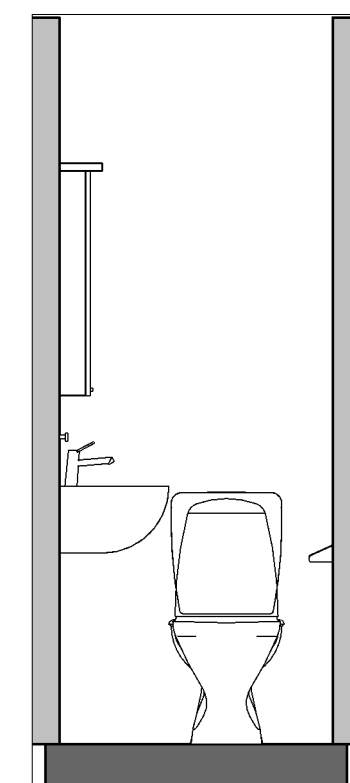

VY B

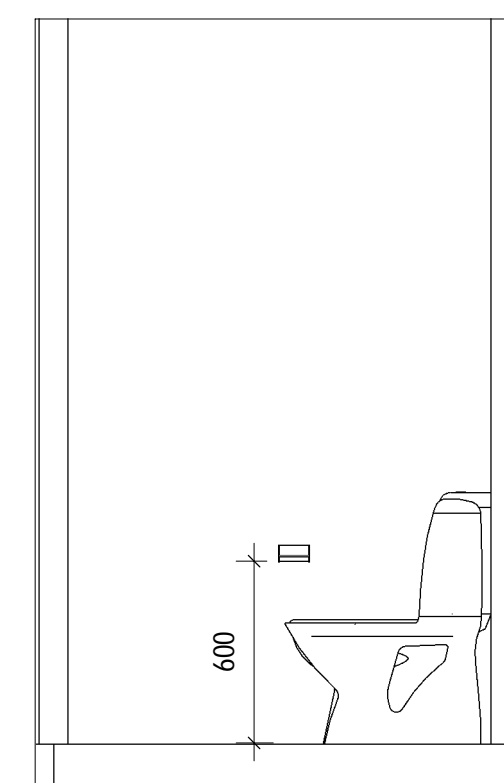

VY C

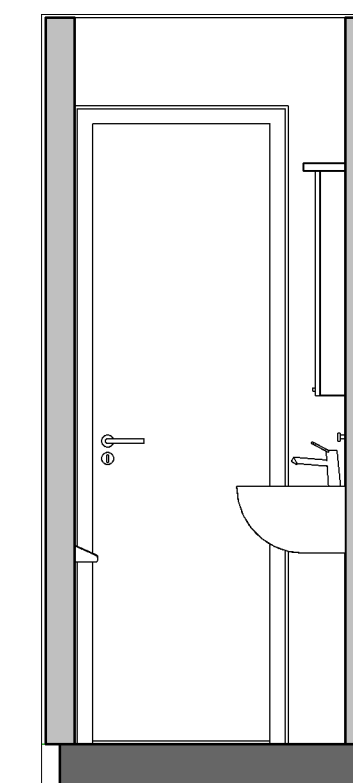

VY D

2018-01-12

BET	ÄNDRINGEN AVSER	DATUM	SIGN
	PRELIMINÄRHANDLING		
Badrumsrenovering Marieberg			
Bostaden			
<small>Sweco Architects AB Trädgårdsgatan 7E, 753 09 LIPPSALA Telefon 018-17 20 00 org.nr. 556172-6606, site Stockholm www.sweco.se</small>			
LIPPRAG NR 11002496		RITAD/KONSTR AV VONA	HANDLAGGARE VONA
DATUM		ANSVARIG MI VON AHN	
TYPRUM 2H RUMSUPPSTÄLLNING			
SKALA	NUMMER	BET	
A1 1:25 A3 1:50	A-46.0-02H		

OBS! SE TYPRUM 2V SAMT ANTAL/FÖREKOMST PÅ A-46.0-02V

TYPRUM 2V: BADRUM

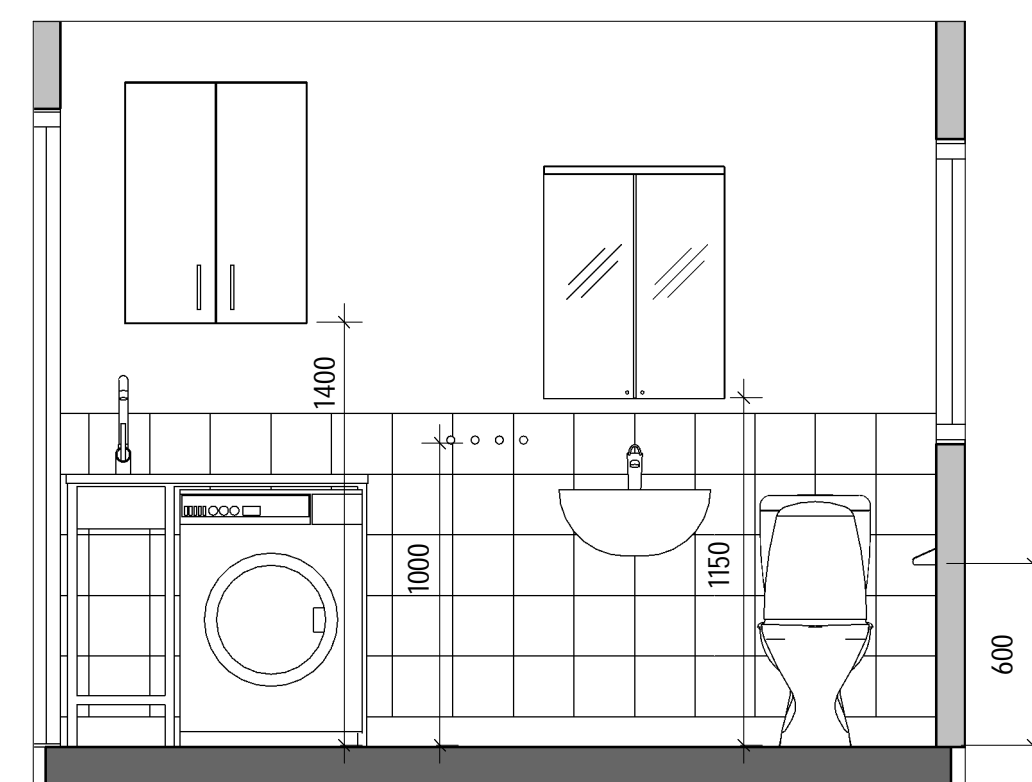
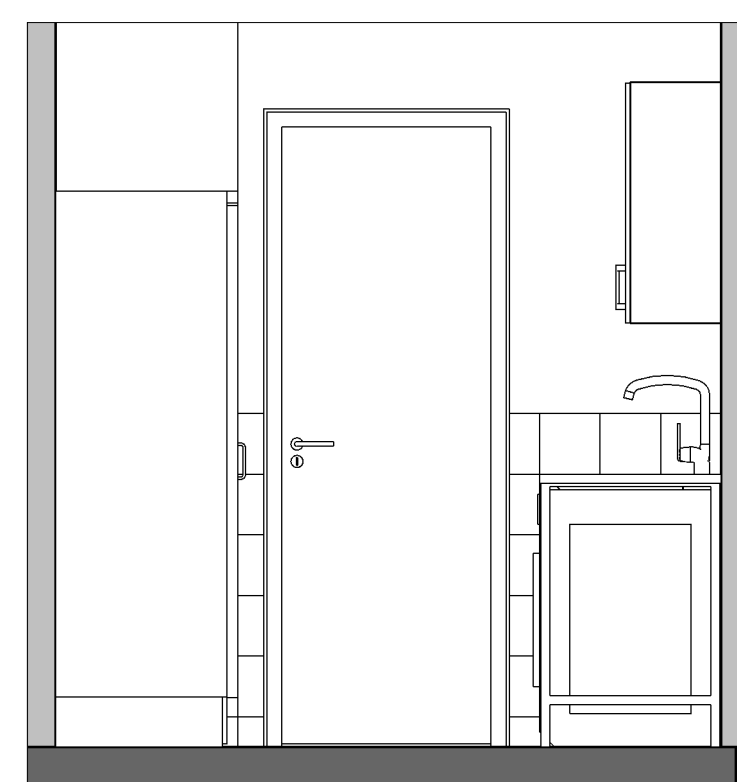
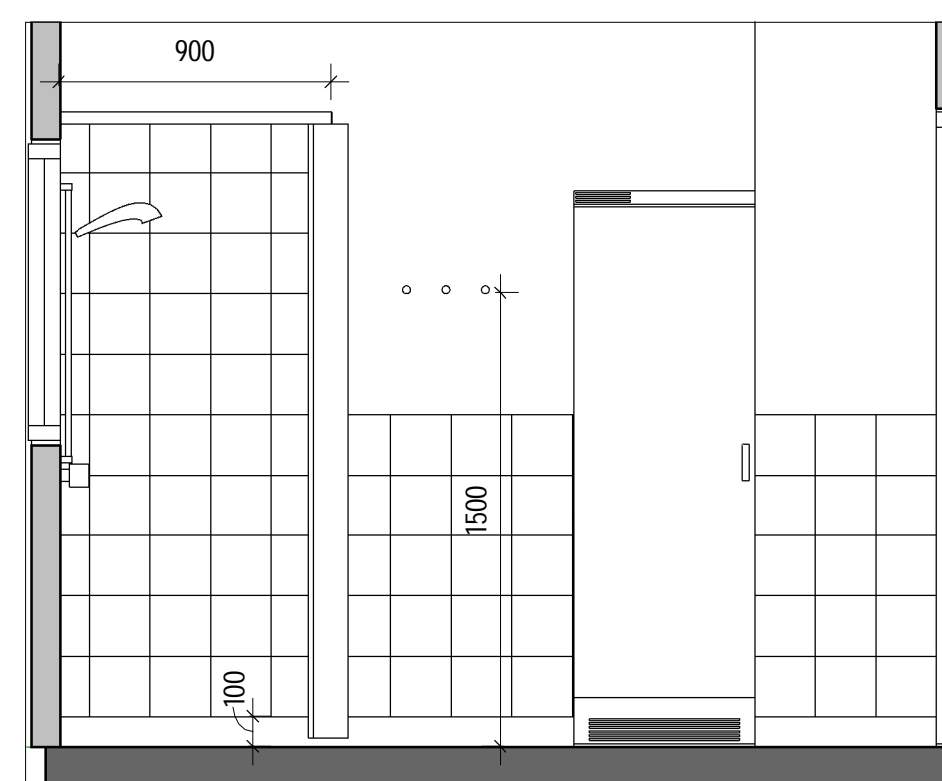
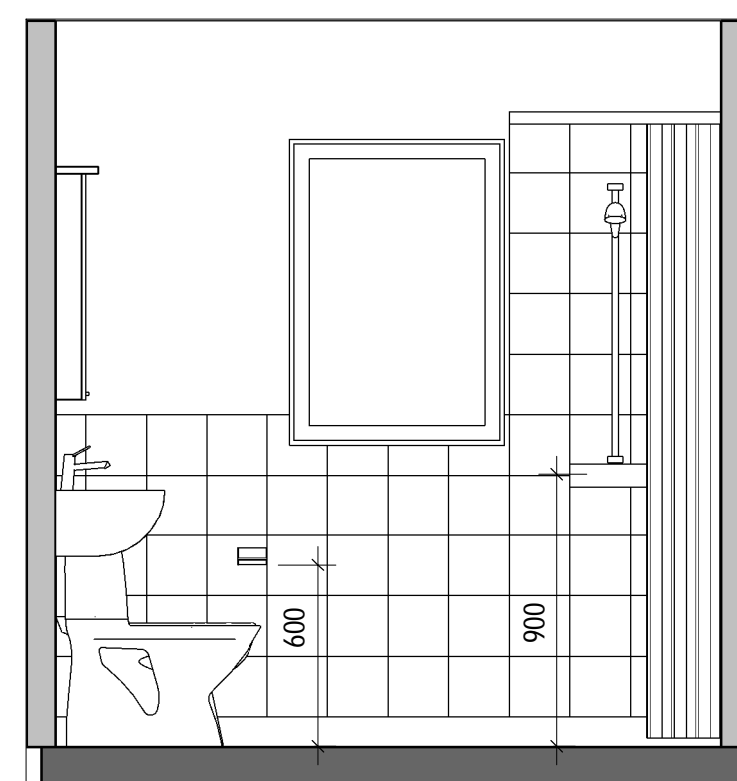
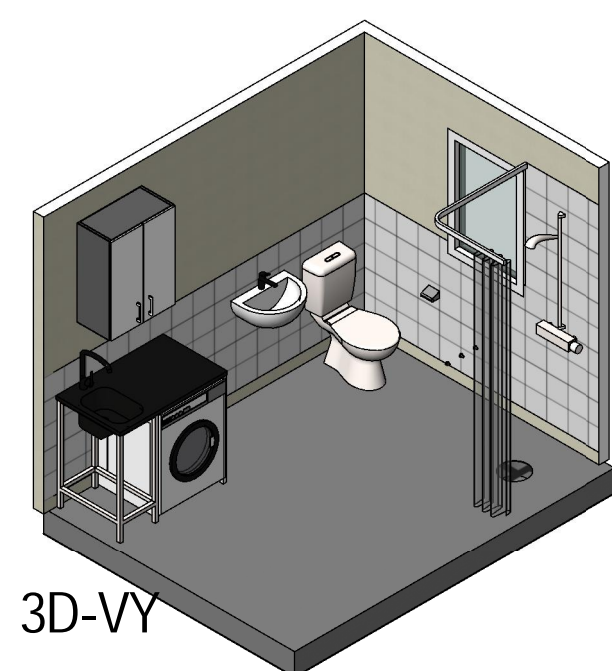
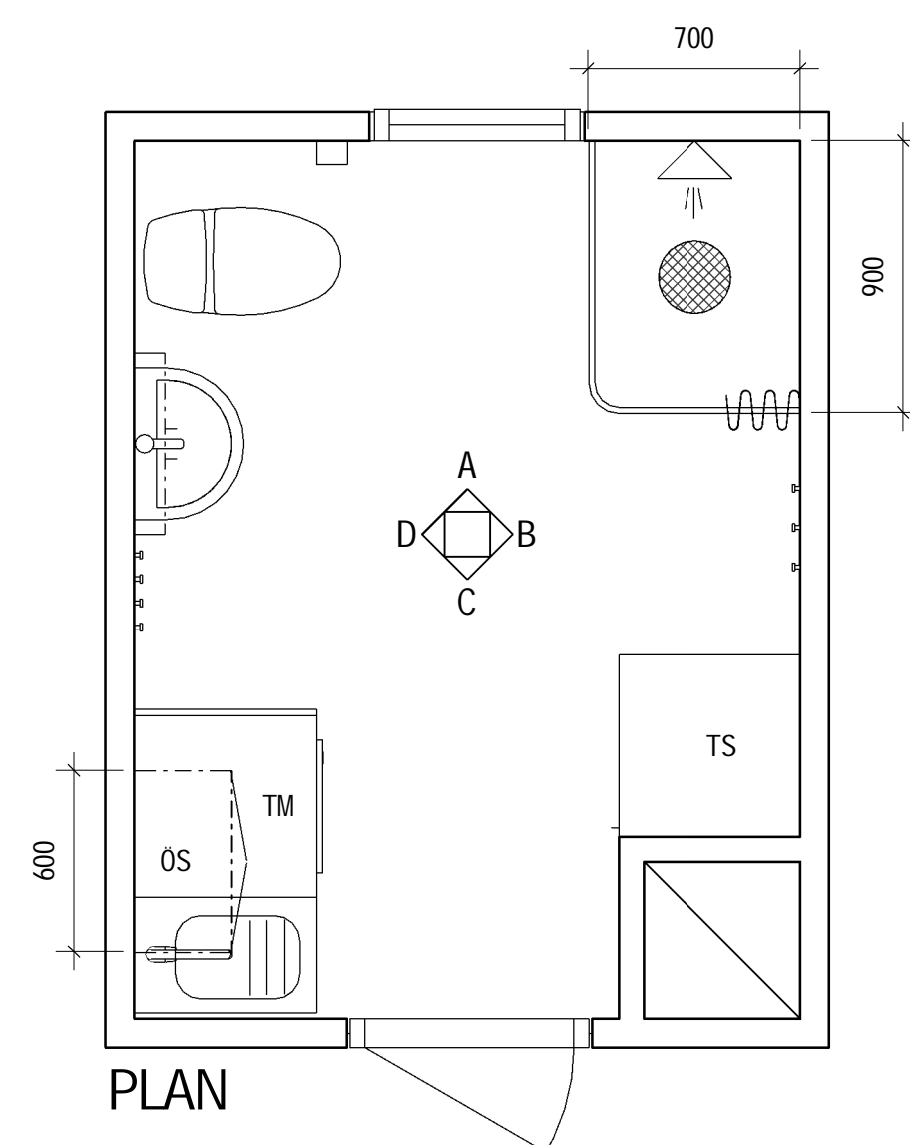

ALLMÄNNA FÖRESKRIFTER

MÄTT ANGES I MILLIMETER
MÄTT KONTROLLERAS PÅ PLATS FÖRE UTFÖRANDE
MÄTTSÄTTA DELAR GÄLLER FÖRE SKALMÄTT

TM = TVÄTTMASKIN
TS = TORKSKÅP
OS = ÖVERSKÅP

- UTRUSTNING**
- TVÄTTMASKIN B=600, D=600 MM
 - TORKSKÅP B=600, D=600 MM
 - TVÄTTBÄNK B=1000, D=600 MM, ROSTFRI
 - ELEMENT-/INSTALLATIONSSKYDD PÅ BAKSIDA
 - ÖVERSKÅP ÖVAN TVÄTTBÄNK B=800, D=300, H=800 MM (I VISSA FALL B=600, SE MÄTT PÅ RITNING)
 - BADRUMSSKÅP B=600, H=770 MM
 - SPEGEL B=600, H=900 MM

HÄNVISNINGAR
SE OMRÅDESKARTA FRÅN BOSTADEN.

ANTAL

HÖGER 10 ST
VÄNSTER 10 ST
TOTALT 20 ST

FÖREKOMST

- KV. GRÄVLINGEN**
 BJÖRNVÄGEN 196 HÖGER
 BJÖRNVÄGEN 194 HÖGER **OBS! ENDAST WC (EJ BADRUM) INGÅR I RENOVERING**
 BJÖRNVÄGEN 192 VÄNSTER
 BJÖRNVÄGEN 190 VÄNSTER
 BJÖRNVÄGEN 180 HÖGER
 BJÖRNVÄGEN 178 HÖGER
 BJÖRNVÄGEN 176 VÄNSTER
 BJÖRNVÄGEN 174 VÄNSTER
- KV. ORMSLÅN**
 BJÖRNVÄGEN 56 HÖGER
 BJÖRNVÄGEN 54 HÖGER
 BJÖRNVÄGEN 52 VÄNSTER
 BJÖRNVÄGEN 50 VÄNSTER
 BJÖRNVÄGEN 40 HÖGER
 BJÖRNVÄGEN 38 HÖGER
 BJÖRNVÄGEN 36 VÄNSTER
 BJÖRNVÄGEN 34 VÄNSTER
 BJÖRNVÄGEN 116 VÄNSTER
 BJÖRNVÄGEN 114 VÄNSTER
 BJÖRNVÄGEN 112 HÖGER
 BJÖRNVÄGEN 110 HÖGER

TYPRUM 2V: WC

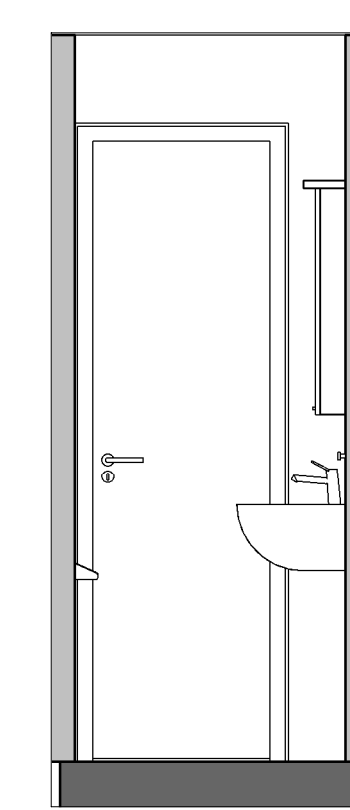
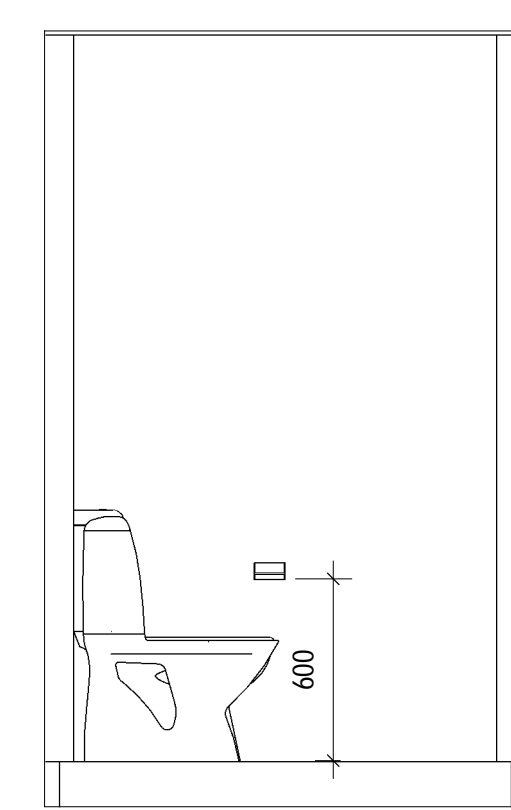
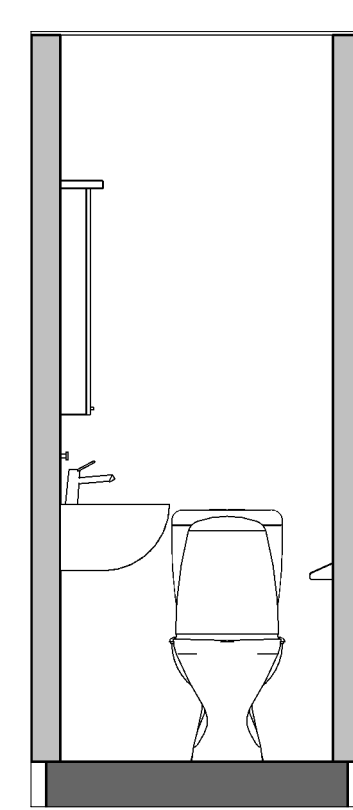
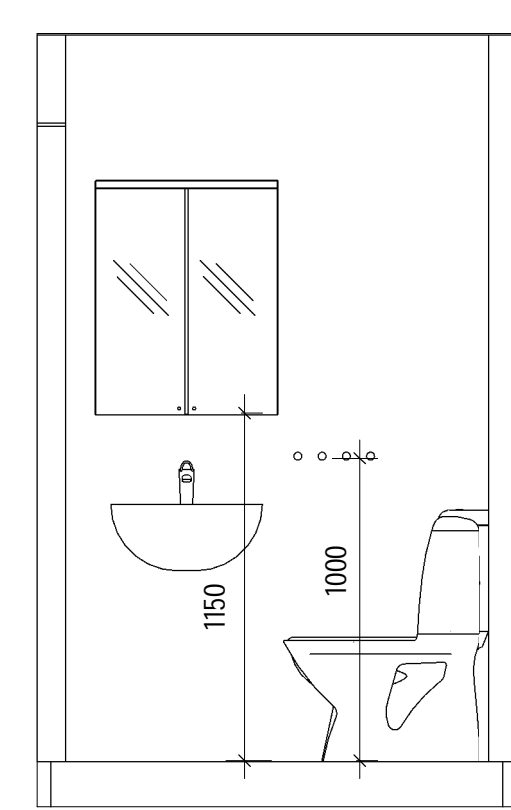
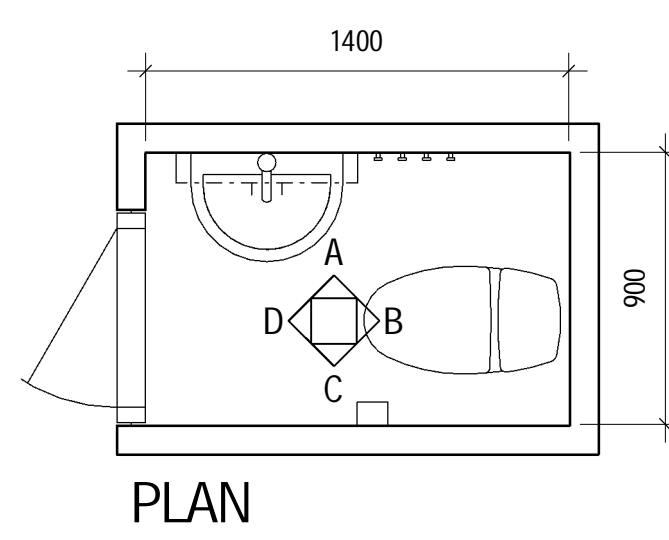

OBS! SE TYPRUM 2H PÅ A-46.0-02H

2018-01-12

BET	ANDRINGEN AVSER	DATUM	SIGN
PRELIMINÄRHANDLING			
Badrumsrenovering Marieberg			
Bostaden			
<small>Sweco Architects AB Trädgårdsgatan 7E, 753 09 LIPPSALA Telefon 018-17 20 00 org.nr. 556172-6606, site Stockholm www.sweco.se</small>			
SWECO			
LIPPSLAG NR 11002496	RITAD/KONSTR AV VONA	HANDLAGGARE VONA	
DATUM		ANSVARIG MI VON AHN	
TYPRUM 2V RUMSUPPSTÄLLNING			
SKALA A1 1:25 A3 1:50	NUMMER A-46.0-02V		BET

2018-01-12 08:25:23 S:\SEC\Location\Ulf\01\PROJEKT\23170111002519_NUS_2018.D_omb_d_omb_for_Smaritrehab\00020-orig\Bostaden typrum2v\typrum2v\typrum2v.dwg

TYPRUM 3V

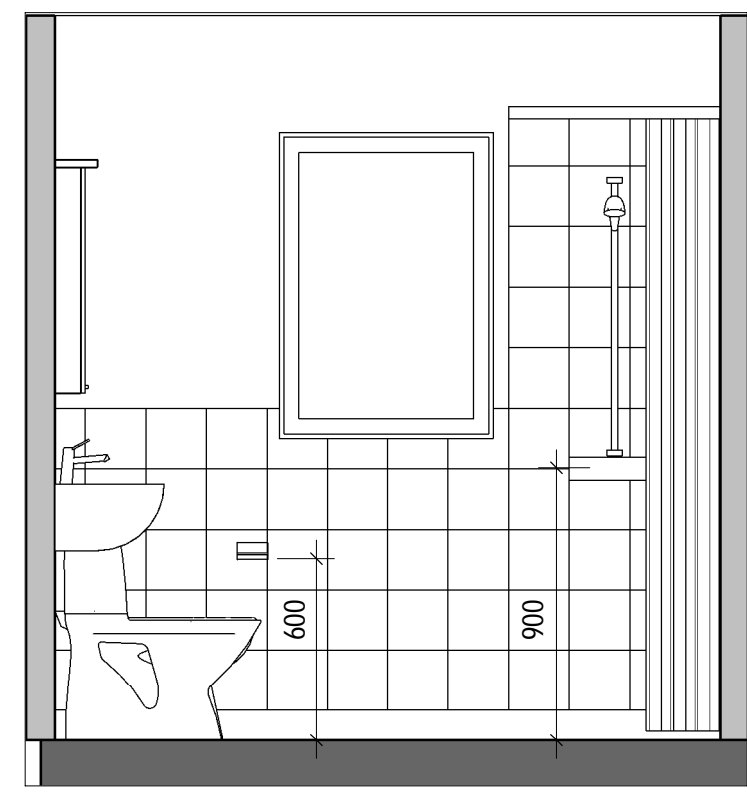
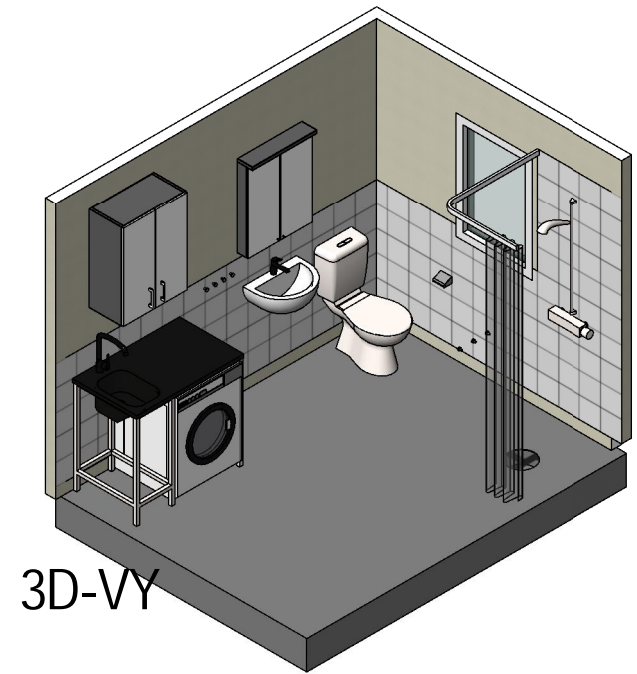
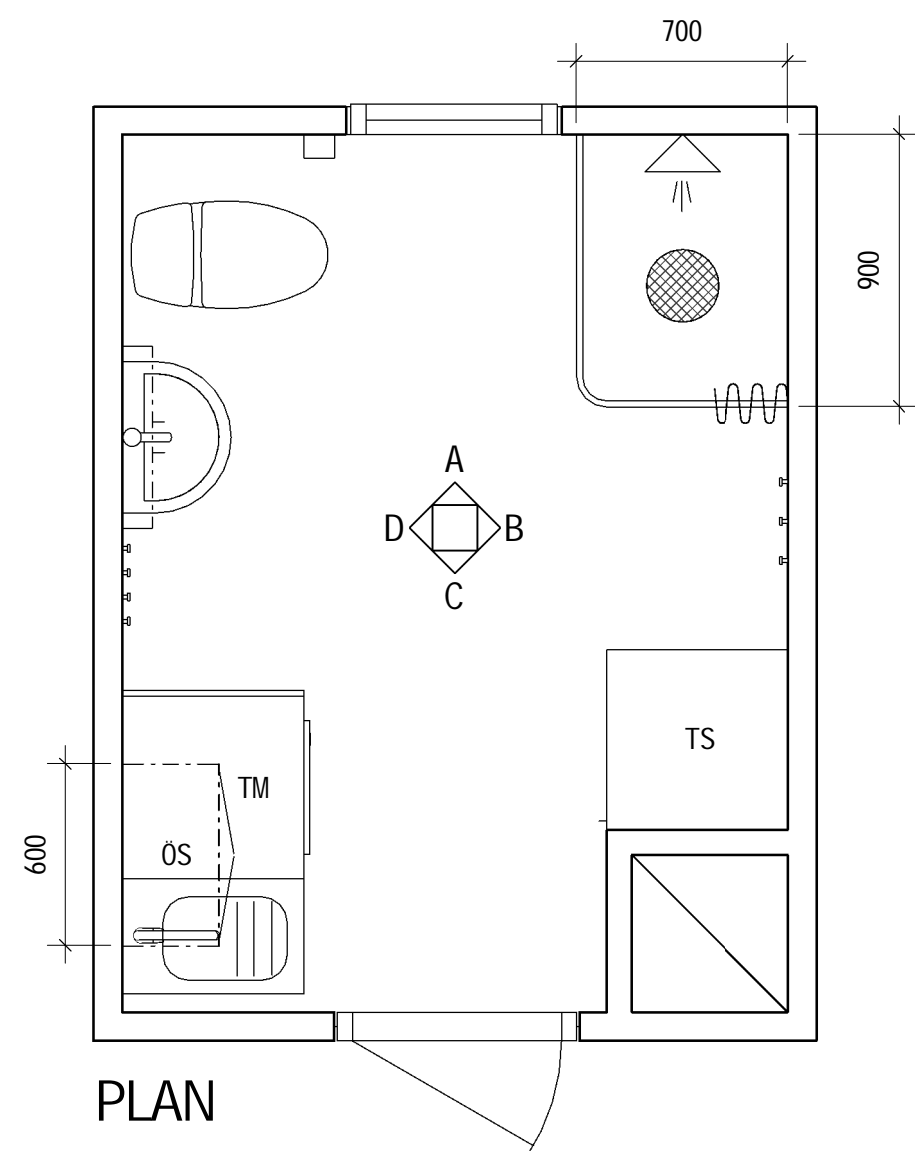

VY A

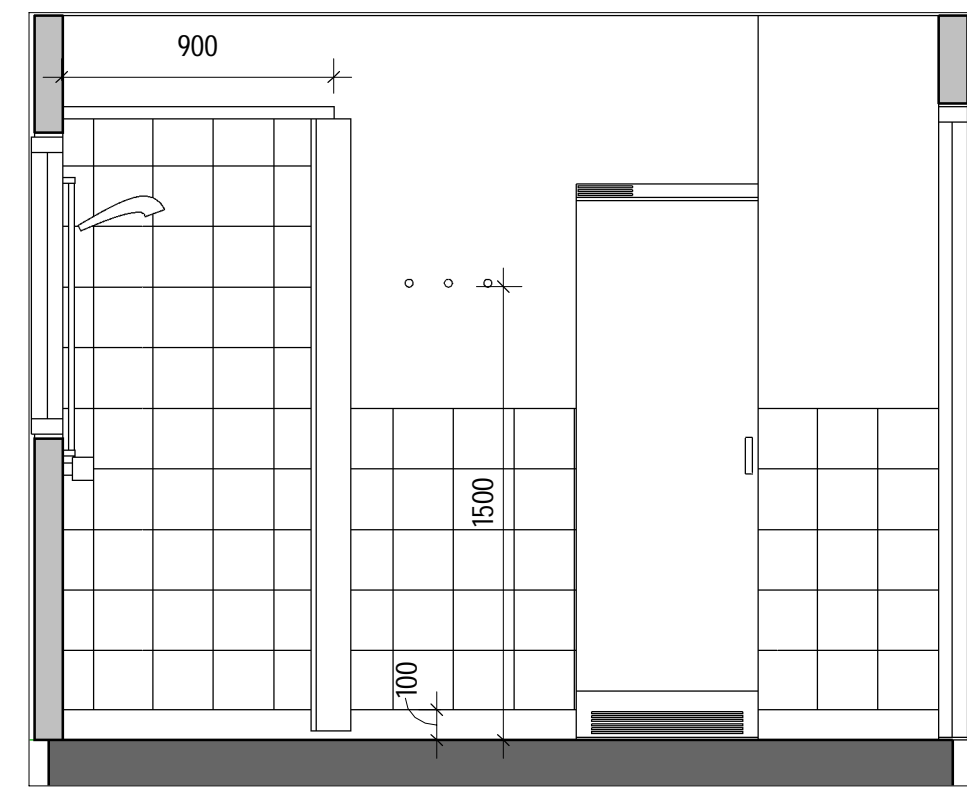

VY B

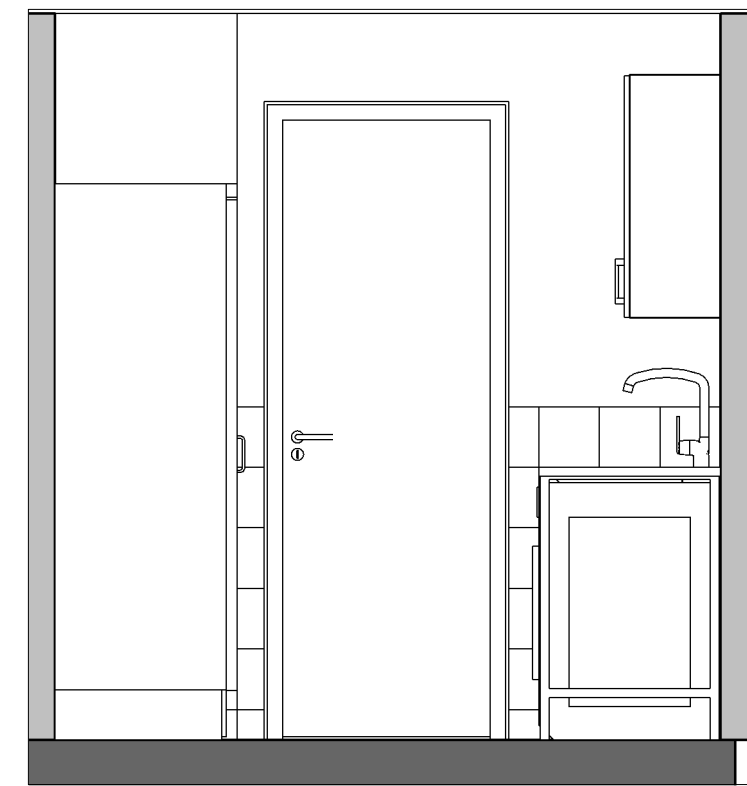

VY C

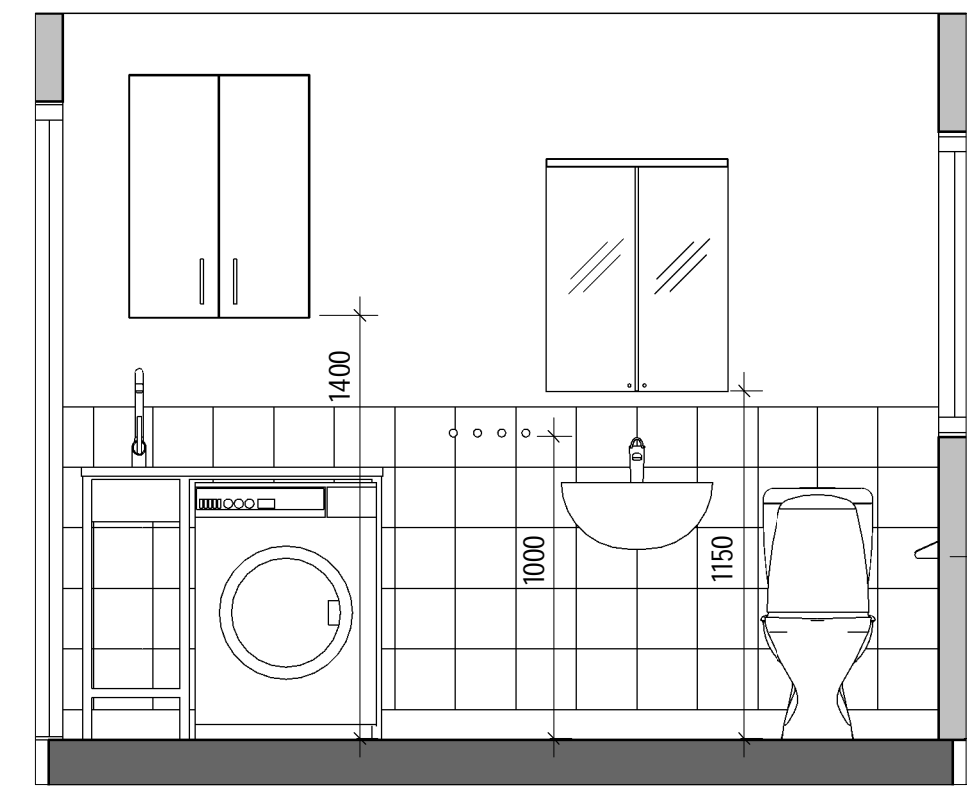

VY D

TYPRUM 3H

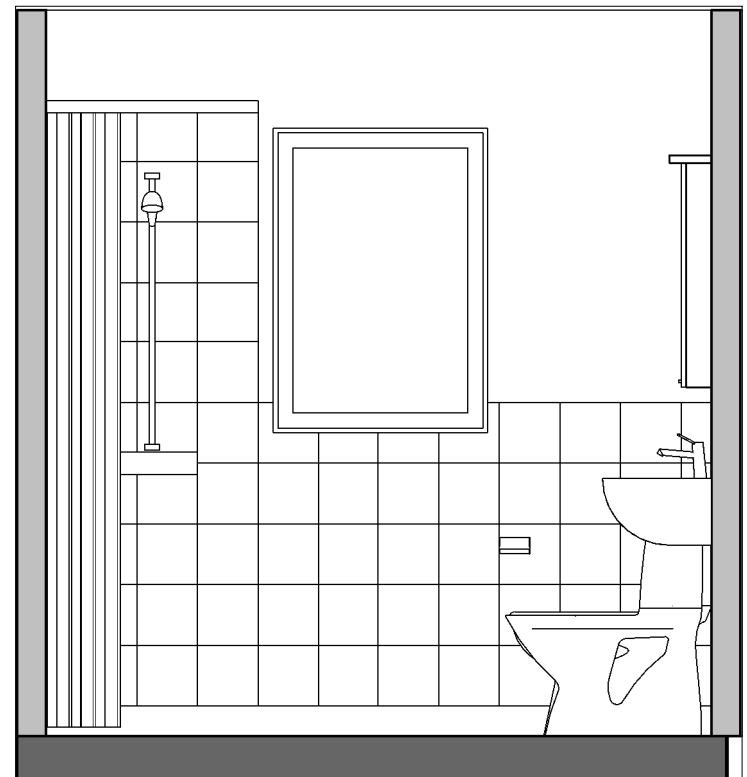
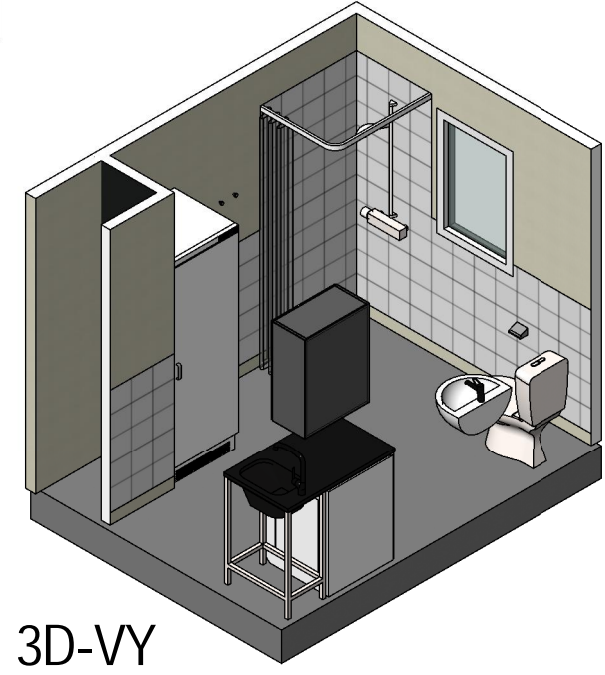
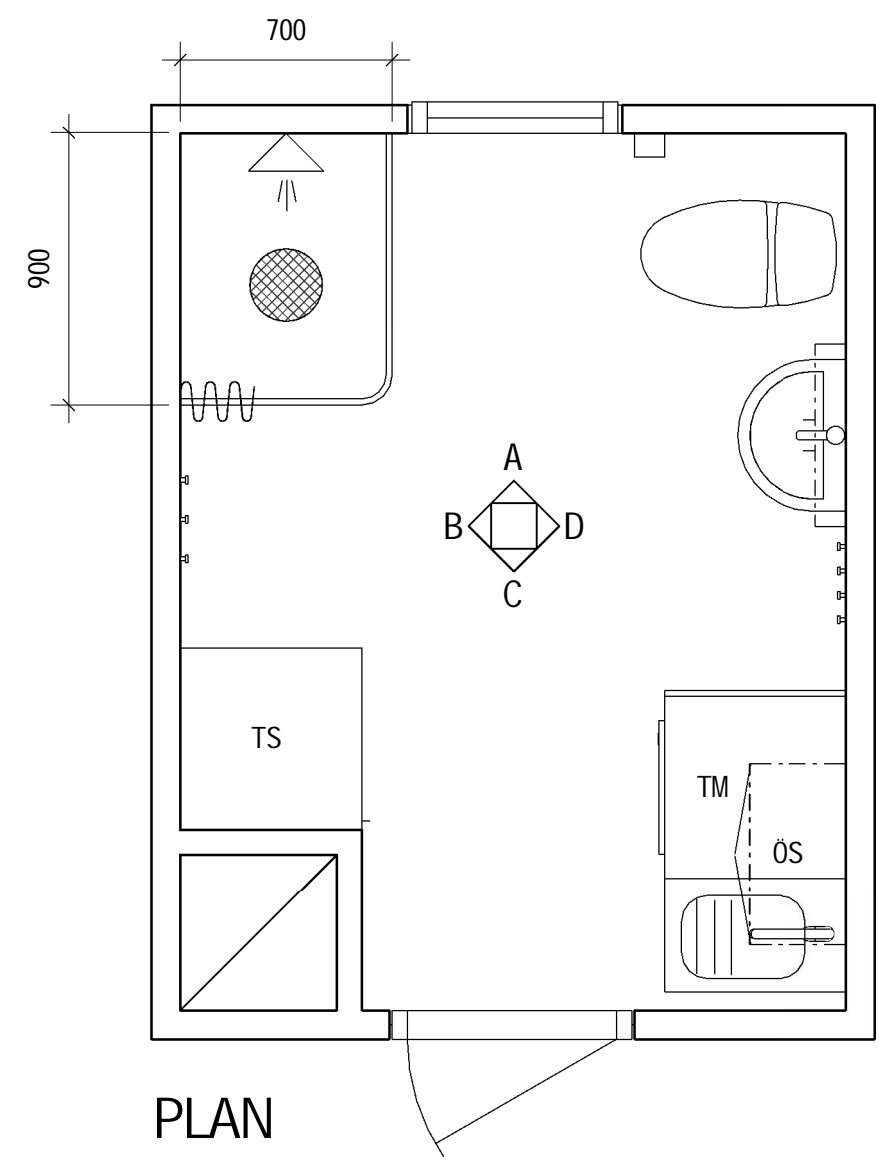

VY A

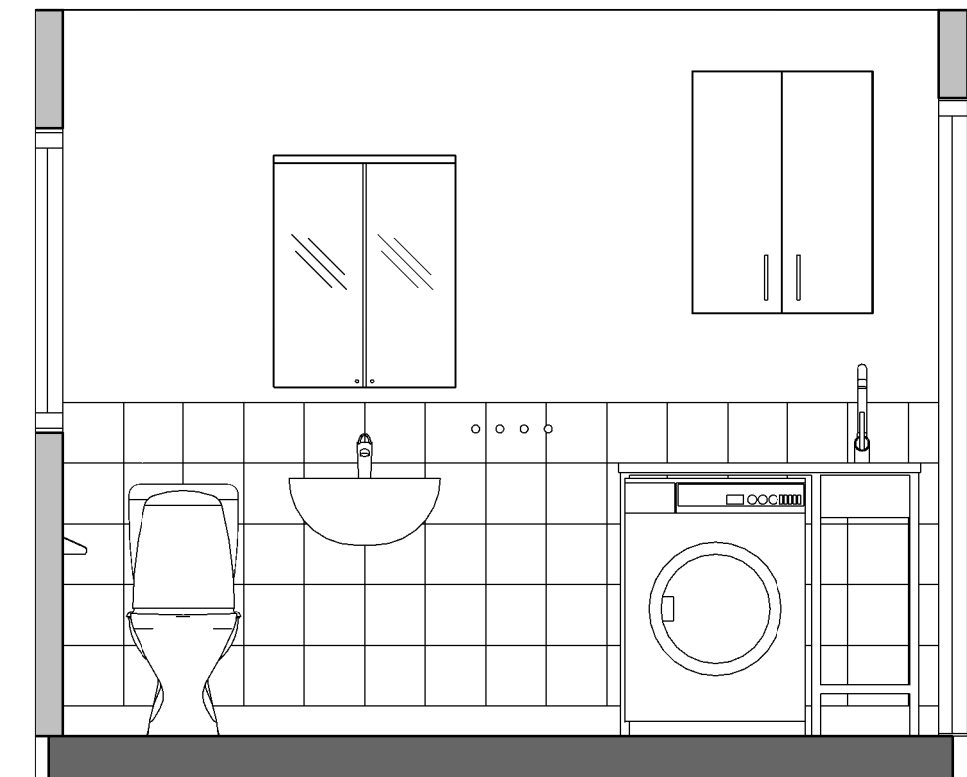

VY B

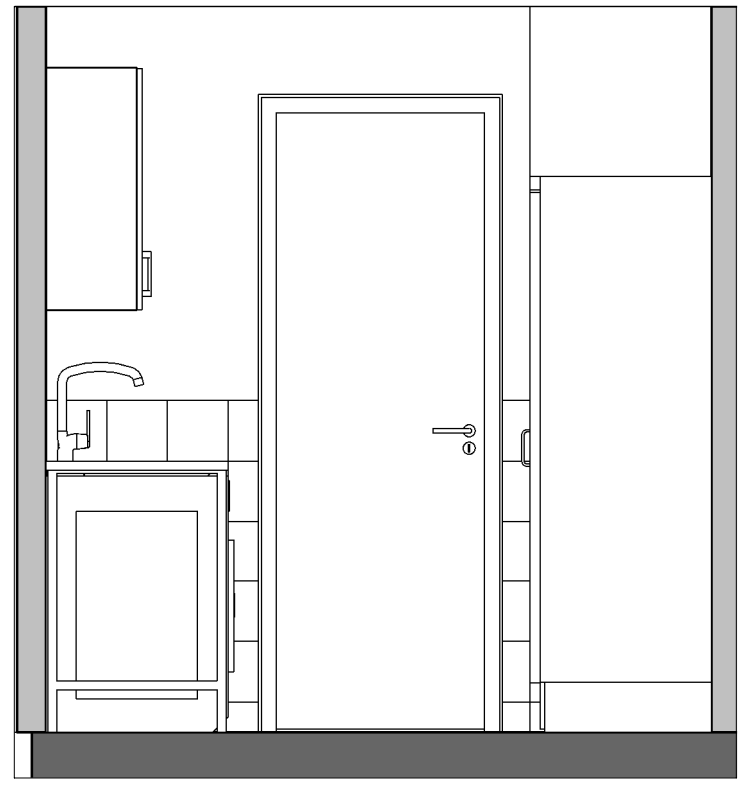

VY C

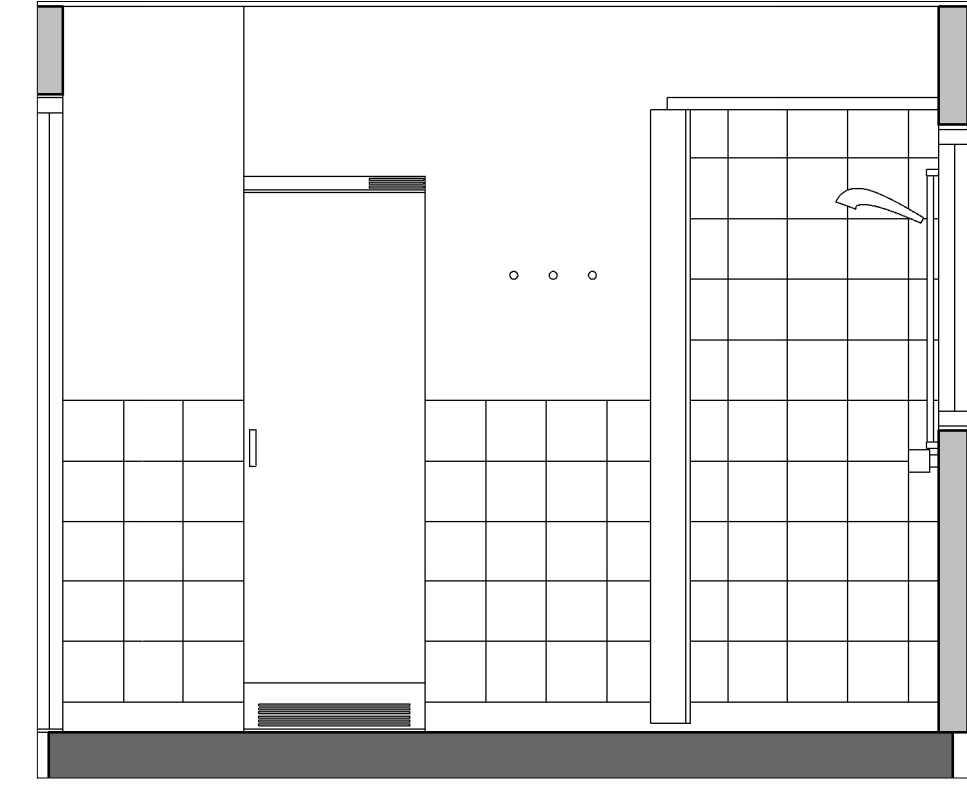

VY D

ANTAL

HÖGER 16 ST
 VÄNSTER 16 ST
 TOTALT 32 ST

FÖREKOMST

KV. GRÄVLINGEN

BJÖRNVÄGEN 288	VÄNSTER
BJÖRNVÄGEN 286	VÄNSTER
BJÖRNVÄGEN 284	HÖGER
BJÖRNVÄGEN 282	HÖGER
BJÖRNVÄGEN 280	VÄNSTER
BJÖRNVÄGEN 278	VÄNSTER
BJÖRNVÄGEN 276	HÖGER
BJÖRNVÄGEN 274	HÖGER
BJÖRNVÄGEN 272	VÄNSTER
BJÖRNVÄGEN 270	VÄNSTER
BJÖRNVÄGEN 268	HÖGER
BJÖRNVÄGEN 266	HÖGER
BJÖRNVÄGEN 248	VÄNSTER
BJÖRNVÄGEN 246	VÄNSTER
BJÖRNVÄGEN 244	HÖGER
BJÖRNVÄGEN 242	HÖGER

KV. ORMSLÅN

BJÖRNVÄGEN 76	HÖGER
BJÖRNVÄGEN 74	HÖGER
BJÖRNVÄGEN 72	VÄNSTER
BJÖRNVÄGEN 70	VÄNSTER
BJÖRNVÄGEN 144	VÄNSTER
BJÖRNVÄGEN 142	VÄNSTER
BJÖRNVÄGEN 140	HÖGER
BJÖRNVÄGEN 138	HÖGER
BJÖRNVÄGEN 136	VÄNSTER
BJÖRNVÄGEN 134	VÄNSTER
BJÖRNVÄGEN 132	HÖGER
BJÖRNVÄGEN 130	HÖGER
BJÖRNVÄGEN 108	VÄNSTER
BJÖRNVÄGEN 106	VÄNSTER
BJÖRNVÄGEN 104	HÖGER
BJÖRNVÄGEN 102	HÖGER

OBS! DUSCHPLATS IDAG
 OBS! DUSCHPLATS IDAG

ALLMÄNNA FÖRESKRIFTER

MÄTT ANGES I MILLIMETER
 MÄTT KONTROLLERAS PÅ PLATS FÖRE UTFÖRANDE
 MÄTTSATTA DELAR GÄLLER FÖRE SKALMÄTT

TM = TVÄTTMASKIN
 TS = TORKSKÅP
 OS = ÖVERSKÅP

UTRUSTNING

- TVÄTTMASKIN B=600, D=600 MM
- TORKSKÅP B=600, D=600 MM
- TVÄTTBANK B=1000, D=600 MM, ROSTFRI
- ELEMENT-/INSTALLATIONS SKIDD PÅ BAKSIDA
- ÖVERSKÅP OVAN TVÄTTBANK B=800, D=300, H=800 MM
- (I VISSA FALL B=600, SE MÄTT PÅ RITNING)
- BADRUMSSKÅP B=600, H=770 MM
- SPEGEL B=600, H=900 MM

HÄNVISNINGAR

SE OMRADESKARTA FRÅN BOSTADEN.

2018-01-12

BET	ÄNDRINGEN AVSER	DATUM	SIGN
PRELIMINÄRHANDLING			
Badrumsrenovering Marieberg			
Bostaden			
Sweco Architects AB Trädgårdsgatan 7E, 753 09 LIPPSALA Telefon 018-17 20 00 org.nr. 556172-9609, site Stockholm www.sweco.se			
LIPPRAG NR 11002496		RITAD/KONSTR AV VONA	HANDLAGGARE VONA
DATUM		ANSVARIG MI VON AHN	
TYPRUM 3 RUMSUPPÅLLNING			
SKALA	NUMMER		BET
A1 1:25 A3 1:50	A-46.0-03		